



FIRE



RIVELATORI SPECIALI

ES50 - RIVELATORE LINEARE DI FUMO 2-50 M

Il rivelatore ES50 è composto da due unità: un dispositivo di trasmissione-ricezione (Tx + Rx) e un dispositivo di riflessione (catarifrangente). E' un dispositivo in grado di lavorare su distanze tra i 2 e i 50 m. Ha dimensioni compatte ed è particolarmente indicato per la protezione di: musei, chiese, gallerie d'arte, strutture con soffitti complessi, edifici di pregio artistico, ecc.

Caratteristiche principali

- ✓ Dimensioni compatte
- ✓ Portata da 2 a 50 m
- ✓ Basso assorbimento
- ✓ Autocompensazione della soglia
- ✓ Catarifrangente incluso nella confezione
- ✓ Facile installazione

Ideale per ambienti sottoposti al vincolo della Soprintendenza delle Belle Arti.

CODICI ORDINE	
80SD8P00123	ES50 - Rivelatore lineare a riflessione 2-50 m
80SP7600123	SSM - Coppia di snodi con adattatore per catarifrangente

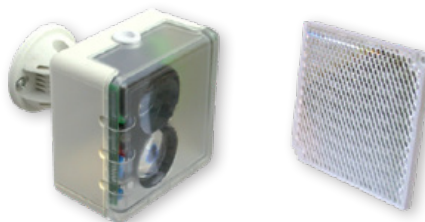

CARATTERISTICHE TECNICHE

Aiimentazione	da 12 a 24Vcc
Assorbimento a riposo	35 mA@12V - 19 mA@24V
Assorbimento in allarme	62 mA@12V - 32 mA@24V
Portata Contatti	Relè di Allarme 1A @30V (resistivi) Opto Relè di Guasto 170mA @30V
Portata operativa	da 2 a 50 m
Copertura in larghezza	15 m
Temperatura di funzionamento	-20 °C + 55 °C
Umidità relativa	95% (senza condensa)
Grado di protezione	IP44
Materiale	ABS
Dimensioni con snodo	103 x 110 x 119 mm
Dimensioni senza snodo	103 x 110 x 63 mm
Peso (solo sensore)	360 g

VISTA FRONTALE

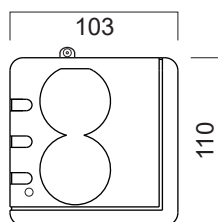

VISTA LATERALE
(snodo a richiesta)

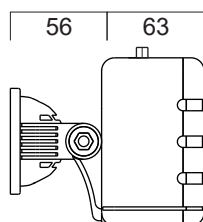

SNODO PER ES50
(a richiesta)

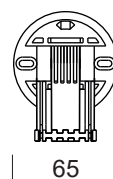

UNITÀ RIFLETTENTE

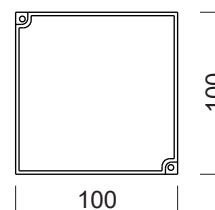

ESEMPI DI APPLICAZIONE

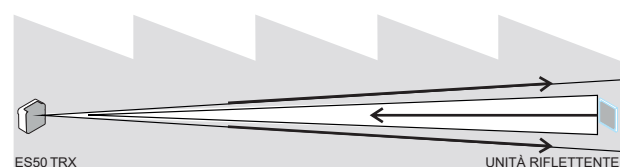

SNODO CON ADATTATORE PER UNITÀ RIFLETTENTE
(a richiesta)

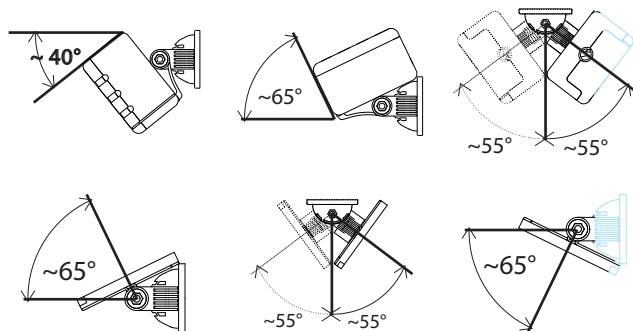
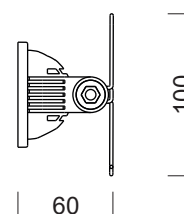
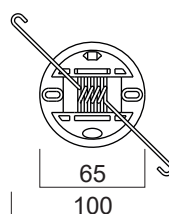

Elkron è un marchio commerciale di Urmet S.p.A

Via Bologna, 188 C
10154 Torino (Italy)

☎ (+39) 011 39 86 711

✉ info@elkron.it

www.elkron.it